

GWH10 / 13 / 16-2 COD E

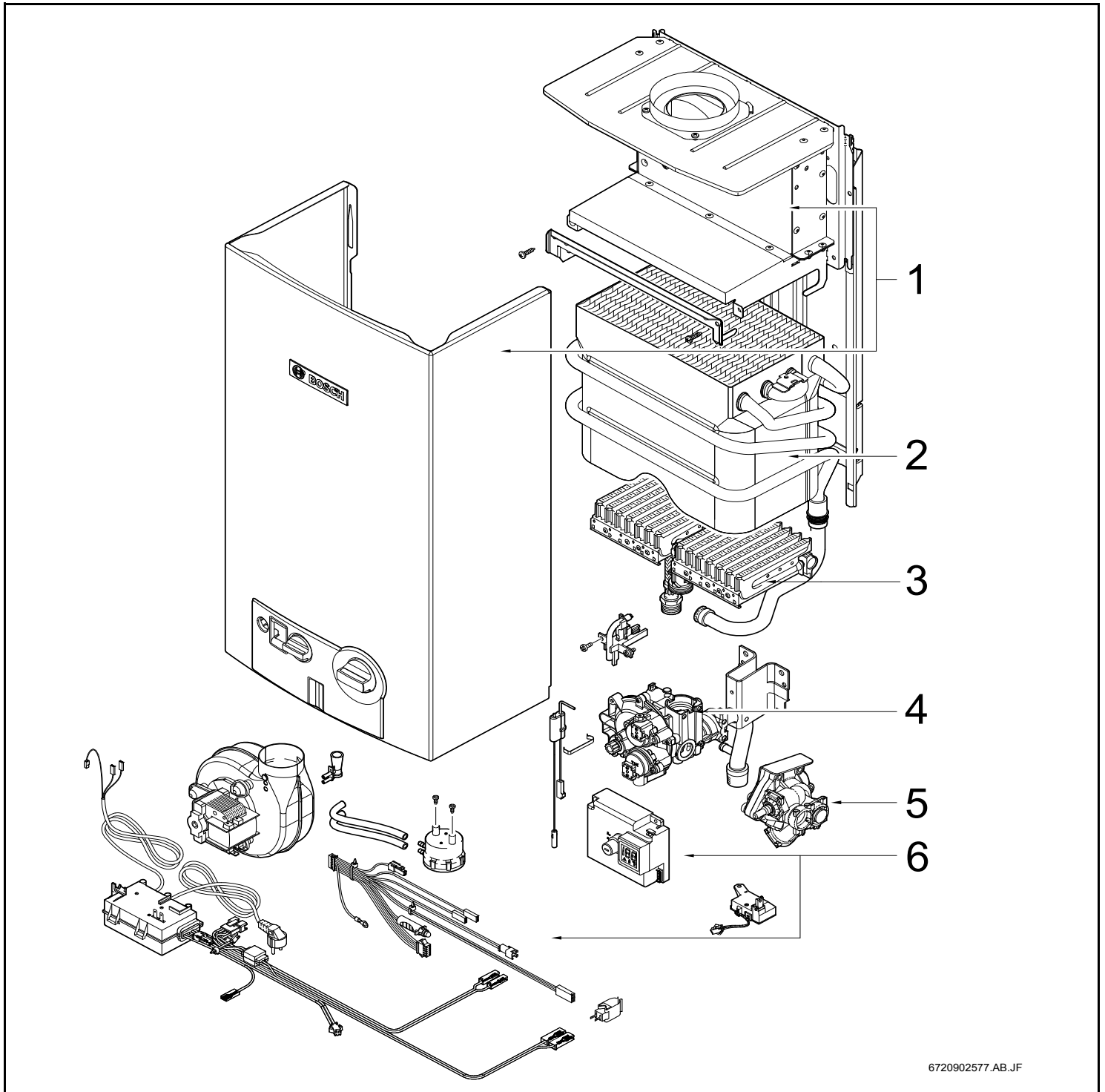

Informações importantes

- **Alteração importante a partir de 1 de Abril de 2003:**
O código das peças de substituição é alterado de 10 para 11 dígitos.
Exemplo: Código antigo: 8710103043
Código novo: 87101030430
Ao efectuar uma encomenda, adicionar um "0" no final de cada código.
Todos as peças de substituição com 10 dígitos continuam válidos.
- Peças de substituição só podem ser montadas por um técnico credenciado.
- Os grupos de preços indicados podem ser alterados durante a validade da presente lista de peças de substituição.
Nós recomendamos que verifique os grupos de preços sempre na lista de preços actualizada.
- Em anexo encontra uma lista dos aparelhos e países para os quais esta lista de peças de substituição é válida.

Important notes

- **Important change as of 1 April 2003:**
Change-over from 10-digit to 11-digit spare parts order numbers.
Example: Old number: 8710103043
New number: 87101030430
When placing orders always add an extra "0" on the end.
All spare parts lists with 10-digit order numbers remain valid.
- The spare parts may only be installed by an approved installer.
- The price groups quoted may change during the period of validity of this spare parts list.
We therefore advise you to check the price groups against the current price list.
- In the appendix you will find a list of the models and countries to which this spare parts list applies.

Wichtige Hinweise

- **Achtung seit 1 April 2003:**
Umstellung von 10-stellige auf 11-stellige Ersatzteilbestellnummern.
Beispiel: alt: 8710103043
neu: 87101030430
Bei Bestellungen immer eine "0" als 11.Stelle ergänzen.
Alle Ersatzteillisten mit 10-stelligen Bestellnummern behalten ihre Gültigkeit!
- Ersatzteile dürfen nur von einem zugelassenen Installateur eingebaut werden!
- Die genannten Preisgruppen können sich während der Gültigkeit dieser Ersatzteilliste ändern.
Wir empfehlen Ihnen daher, die Preisgruppen anhand der jeweils gültigen Preisliste zu prüfen.
- Im Anhang finden Sie eine Übersicht der Gerätetypen und Länder, für die diese Ersatzteilliste gilt.

Indications importantes

- **Attention a partir du 1er avril:**
Passage des numéros de commande à 10 chiffres à des numéros de commande à 11 chiffres pour les pièces de rechange.
Exemple: ancien numéro: 8710103043
nouveau numéro: 87101030430
Rajouter toujours un "0" en 11ème position dans vos commandes. Toutes les listes de pièces de rechange affichant les numéros de commande à 10 chiffres restent valables.
- L'installation des pièces de rechange doit être effectuée par un professionnel qualifié.
- Les groupes de prix indiqués peuvent changer durant la durée de validité de la présente liste des pièces de rechange.
Nous vous recommandons donc de vérifier les groupes de prix au moyen de la liste de prix correspondante en vigueur.
- Veuillez trouver en annexe une vue globale des types de chaudières et des pays pour lesquels la présente liste des pièces de rechange est valable.

Avvertenze importanti

- **Attenzione a partire dal primo aprile 2003:**
I codici d'ordinazione saranno non più di dieci cifre ma bensì di 11.
Esempio: vecchio: 8710103043
nuovo: 87101030430
negli ordini successivi, aggiungere sempre lo zero finale.
All spare parts lists with 10-digit order numbers remain valid.
- Le parti di ricambio possono essere montate esclusivamente da personale qualificato ed in possesso dei requisiti tecnico-professionali (L.46/90).
- Durante il periodo di validità della presente lista ricambi, i gruppi inerenti i prezzi riportati, possono essere soggetti a cambiamenti.
Pertanto, è sempre consigliata una verifica basata sul confronto tra i gruppi prezzi riportati ed il relativo listino prezzi in vigore.
- In appendice sono reperibili elenco di sigle e codici, corrispondente ai vari paesi di destinazione.

Indicaciones importantes

- **Cambio importante a partir del 1 de Abril de 2003:**
El código de las piezas de repuesto cambia de 10 a 11 dígitos.
Ejemplo: Código antiguo: 8710103043
Código nuevo: 87101030430
Al realizar un pedido, añadir un "0" adicional al final.
Todos los despieces con códigos de 10 dígitos continúan siendo válidos.
- Los repuestos solamente deben ser montados por los servicios técnicos oficiales de la marca!
- Los grupos de precios citados pueden sufrir alteraciones durante el período de vigencia de esta lista de repuestos.
Recomendamos por ello contrastar los grupos de precios en base a las respectivas listas de precios vigentes.
- En es anexo podrá encontrar una relación de los tipos de aparato y países en los que si aplica esta lista de repuestos.

Lista de repuestos
Spare parts list

Ersatzteilliste
Liste des pièces de rechange

Lista parti di ricambio
Catálogo de peças de substituição

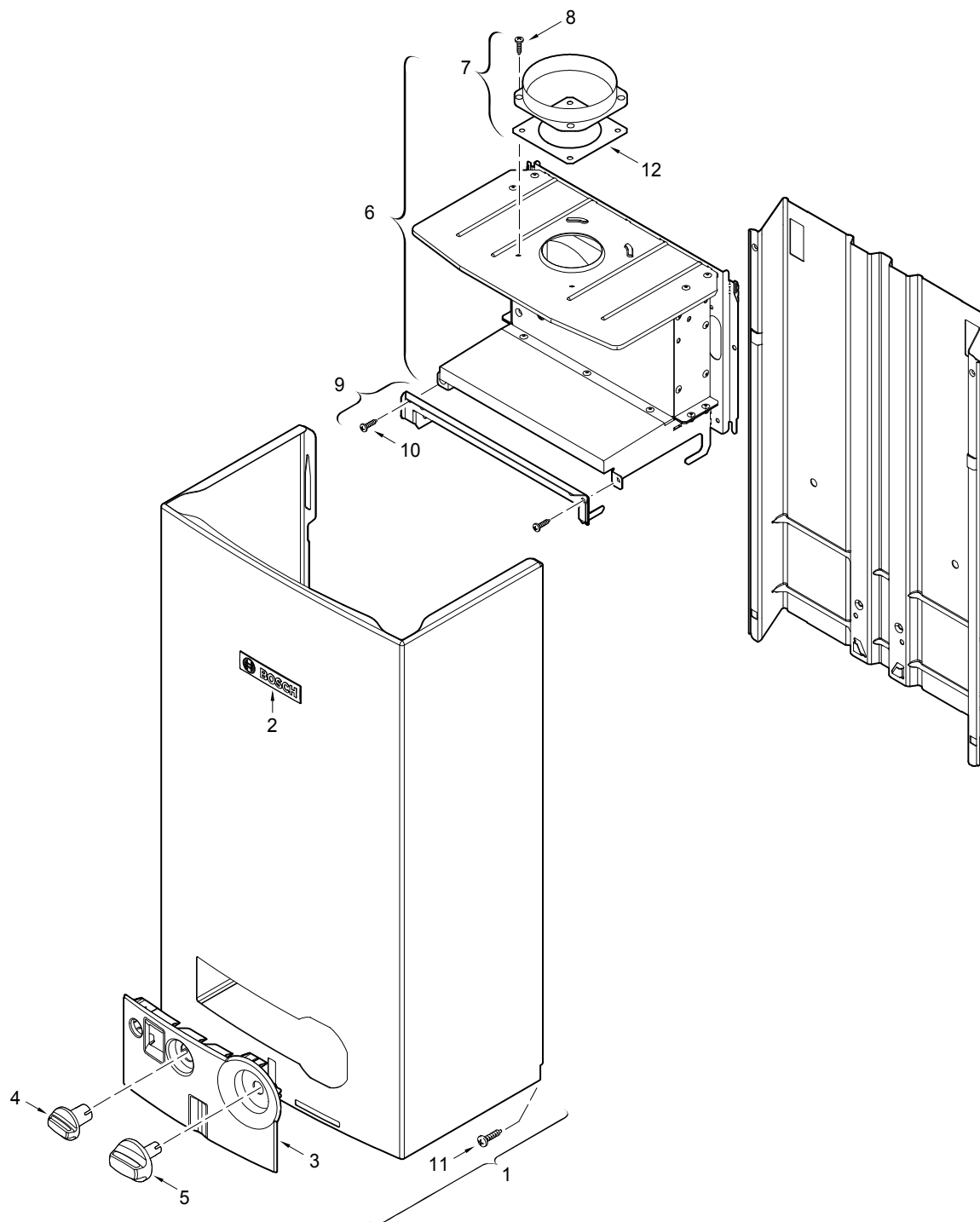

6720902927.AB.JF

1

Carcasa
Front cover
Mantel
Habillage
Mantello
Frente

GWH10-2 COD E GWH13-2 COD E GWH16-2 COD E

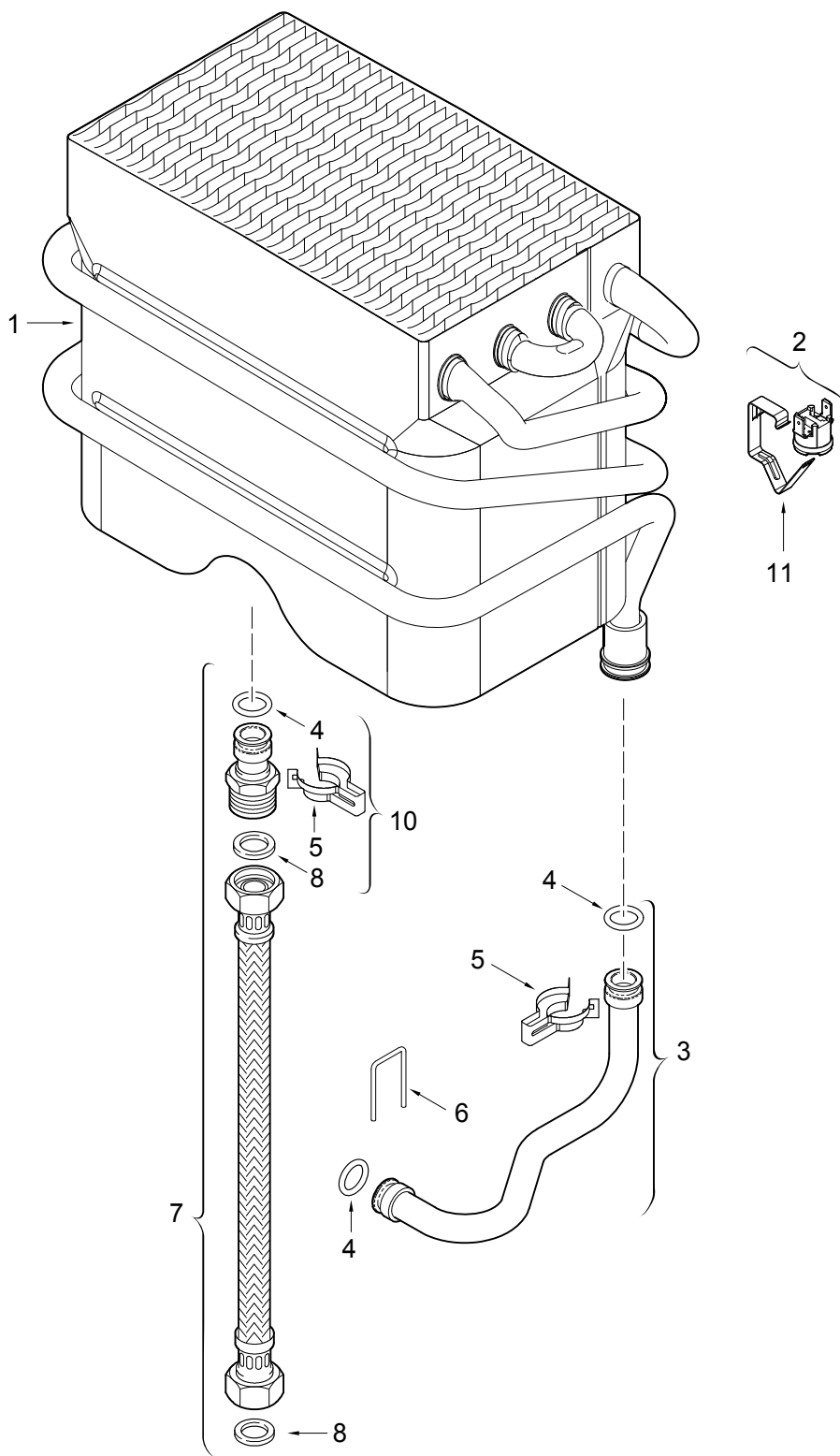

6720902119.AC.JF

2

Cuerpo de caldeo
Heating body
Innenkörper
Corps interieur
Corpo interno
Câmara de combustão

GWH10-2 COD E GWH13-2 COD E GWH16-2 COD E

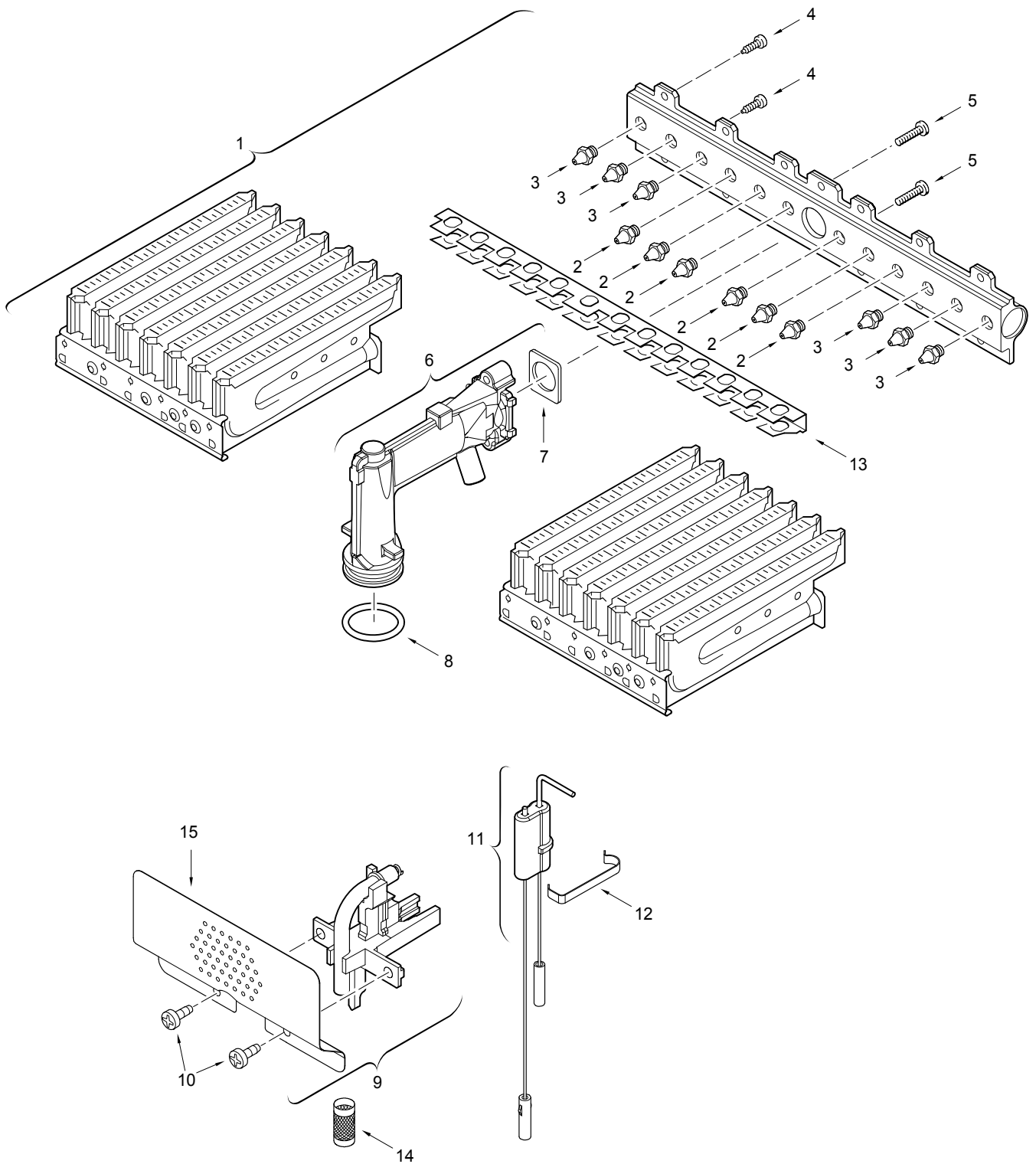

6720902570.AB.JF

3

Queimador
Burner
Brenner
Brûleur
Bruciatore
Queimador

GWH10-2 COD E GWH13-2 COD E GWH16-2 COD E

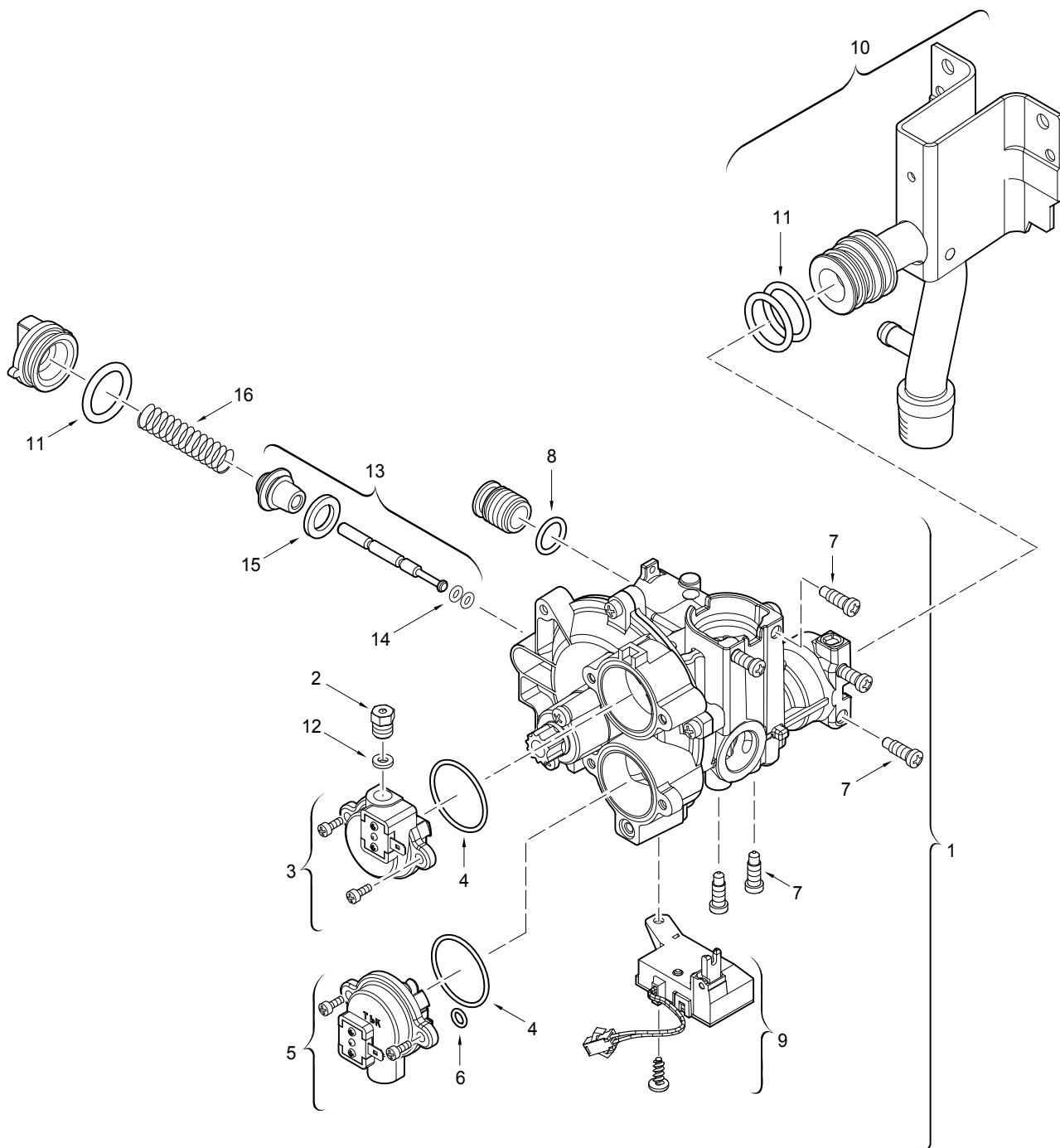

6720902121.AB.JF

4

Cuerpo de gas
Gas valve
Gasarmatur
Bloc gaz
Gruppo gas
Automático de gás

GWH10-2 COD E GWH13-2 COD E GWH16-2 COD E

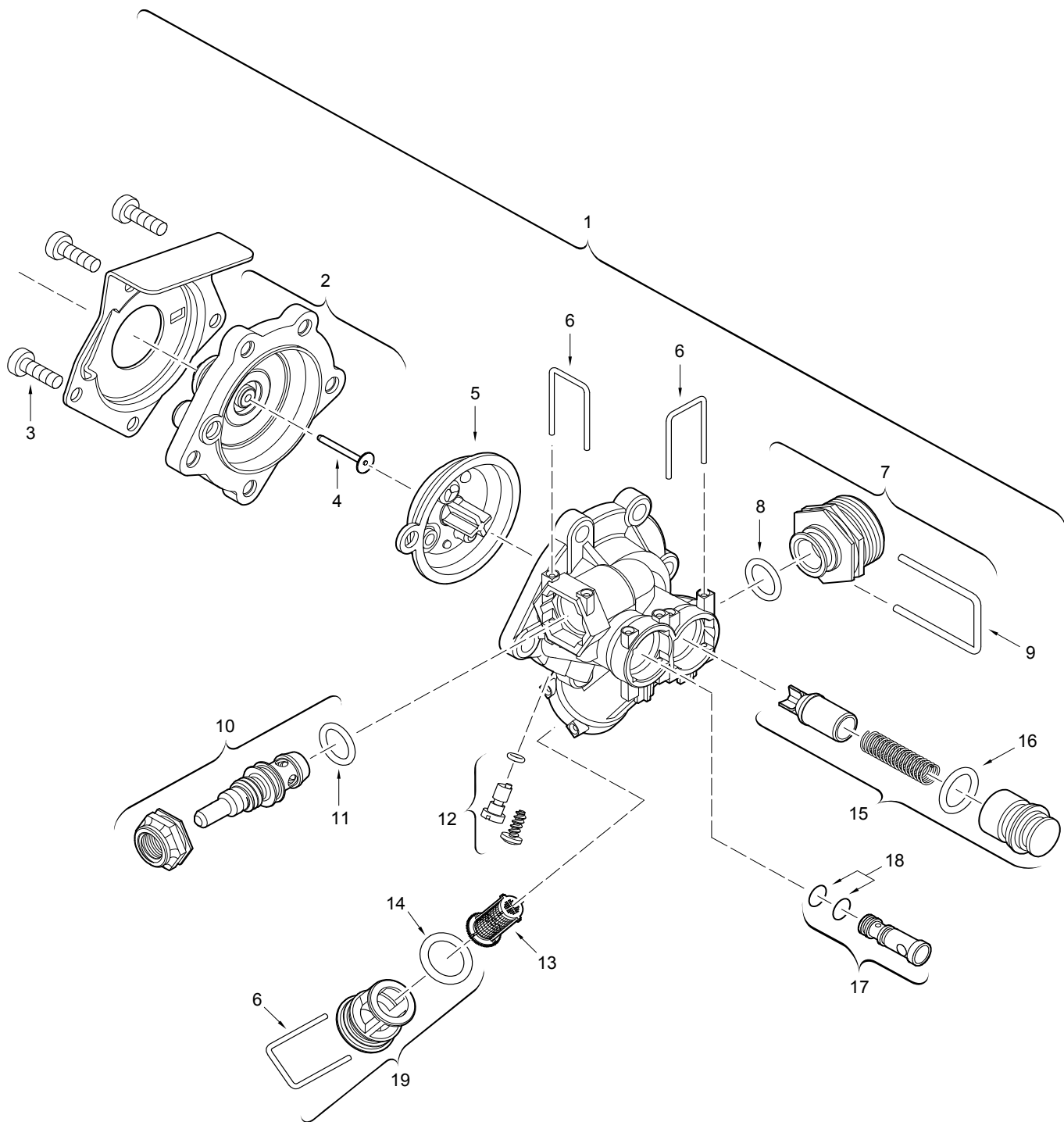

6720902100.AA.JF

5

Cuerpo de agua (poliamida)
Water valve (plastic)
Wasserarmatur (Kunststoff)
Robinet d'eau (plastique)
Gruppo acqua in plastica
Automático de água (Poliamida)

GWH10-2 COD E GWH13-2 COD E GWH16-2 COD E

Lista de repuestos
Spare parts list

Ersatzteilliste
Liste des pièces de rechange

Lista parti di ricambio
Catálogo de peças de substituição

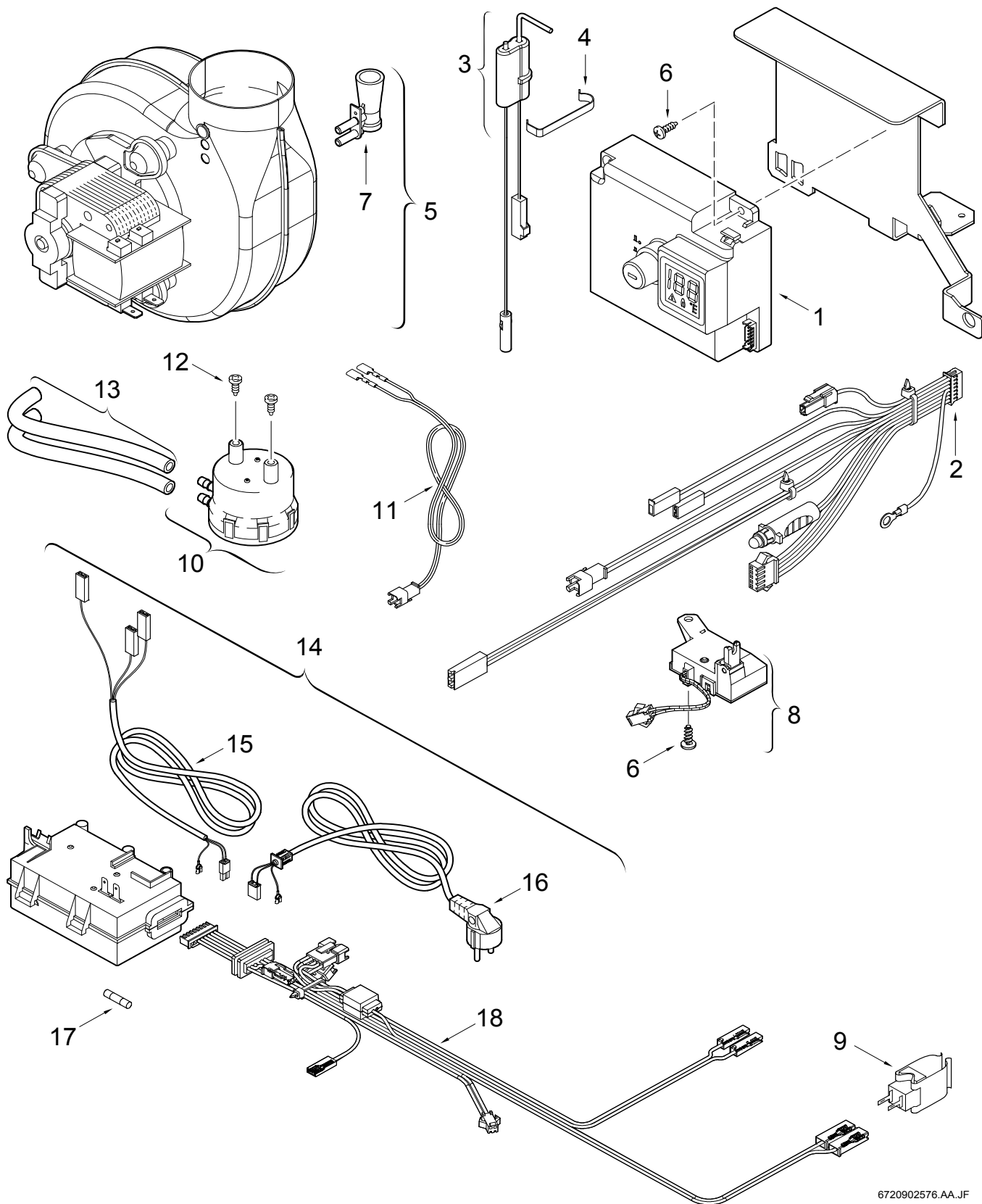

6720902576.AA.JF

6

Ventilador/Unidad de encendido
Fan/Ignition unit
Gebläse/Zündbaustein
Ventilateur/Unité d'allumage
Ventilatore/Scheda elettronica
Ventilador/Unidade de ignição

GWH10-2 COD E GWH13-2 COD E GWH16-2 COD E

Lista de traducciones
List of translations

Übersetzungsliste
Liste des traductions

Traduzione delle descrizioni
Lista das traduções

Pos	Description	Beschreibung	Denomination	Descrizione	Descrição
1	Element of construction	Baugruppe	Groupe de construction	Gruppo di costruzione	Elemento da construção
1	Front shell	Mantel	Habillage	Mantello	Frente
2	Trade mark badge	Warenzeichen	Marquage	Targhetta	Chapa de marca
3	Shield	Blende	Plaque de façade	Mascherina quadro comandi	Espelho
4	Rotary handle	Drehgriff	Croisillon	Manopola	Manípulo de gás
5	Water flow selector handle	Griff	Manette	Manopola	Manípulo de água
6	Flue gas collector	Abgassammler	Coupe tirage antirefouleur	Cappa fumi	Coletor de gases de combustão
7	Exhaust pipe unionØ92.5	AbgasstutzenØ92.5	Raccord buse de fuméeØ92.5	Terminale condottoØ92.5	Anel da chaminé Ø92.5
8	Screw (10x)	Schraube (10x)	Vis (10x)	Vite (10x)	Parafuso (10x)
9	Angle bracket	Winkel	Equerre	Staffa	Suporte de fixação
10	Screw M4,8x9,5 (10x)	Schraube M4,8x9,5 (10x)	Vis M4,8x9,5 (10x)	Vite M4,8x9,5 (10x)	Parafuso M4,8x9,5 (10x)
11	Screw	Schraube	Vis	Vite	Parafuso
12	Gasket	Dichtung	Joint	Guarnizione	Vedante
2	Element of construction	Baugruppe	Groupe de construction	Gruppo di costruzione	Elemento da construção
1	Heating body	Innenkörper	Corps de chauffe	Corpo interno	Câmara de combustão
2	Temperature limiter/ECO	Temperaturbegrenzer	Limiteur de température	Limitatore temperatura	Limitador de temperatura
3	Cold water pipe	Verbindungsrohr kalt	Tube arrivée eau	Tubo di raccordo acqua fredda	Tubo ligação água fria
4	O-ring (10x)	O-ring (10x)	O-ring (10x)	Anello tenuta (10x)	O-ring (10x)
5	Clip (10x)	Klammer (10x)	Clip (10x)	Graffa (10x)	Grampo (10x)
6	Retaining clip	Bügel (10x)	Epingle (10x)	Fermo a molla (10x)	Freio (10x)
7	Hose	Flexschlauch	Tube flexible eau chaude 300	Tubo flessibile	Ligação de mangueira
8	Washer (10x)	Dichtung (10x)	Joint (10x)	Guarnizione (10x)	Anilha de vedação (10x)
10	Connector	Anschlussbuchse	Connecteur	Raccordo	Casquilho de ligação
11	Clip for ECO (10x)	Klammer (10x)	Clip (10x)	Graffa (10x)	Mola de fixação (10x)
3	Element of construction	Baugruppe	Groupe de construction	Gruppo di costruzione	Elemento da construção
1	Burner	Brenner	Brûleur	Brucciatore	Queimador
2	Nozzle (110)	Düse (110) (10x)	Injecteur (110) (10x)	Ugello (110) (10x)	Injector (110) (10x)
3	Nozzle (115) (10x)	Düse (115) (10x)	Injecteur (115) (10x)	Ugello (115) (10x)	Injector (115) (10x)
4	Screw(10x)	Schraube (10x)	Vis (10x)	Vite (10x)	Parafuso (10x)
5	Screw M4 x 12 phillips (10x)	Schraube (10x)	Vis (10x)	Vite (10x)	Parafuso (10x)
6	Connector	Anschlussstück	Raccord	Raccordo di collegamento	Peça de ligação
7	Washer (10x)	Dichtung (10x)	Joint (10x)	Guarnizione (10x)	Vedante (10x)
8	O-ring (10x)	O-Ring (10x)	O-ring (10x)	Anello tenuta (10x)	O-ring (10x)
9	Pilot burner	Zündbrenner	Veilleuse	Brucciatore spia	Queimador piloto
10	Screw (10x)	Schraube (10x)	Vis (10x)	Vite (10x)	Parafuso (10x)
11	Sparking plug	Zündbolzen	Bougie d'allumage	Set elettrodi	Vela de ignição
12	Clip (10x)	Klammer (10x)	Clip (10x)	Graffa (10x)	Grampo (10x)
13	Crossignition bridge	Überzündbrücke	Tôle d'interallumage	Ponte accensione	Ponte de sobre-ignição
14	Filter	Sieb	Filtre	Filtro	Filtro piloto
15	Protection shield	Schutzblech	Tôle de protection	Lamierina di protezione	Chapa deflector
	Conversion_Kit 23>31	Gasart-Umbausatz 23>31	Kit de transformation de gaz 23>31	Kit conversione gas 23>31	Jogo de transf. tipo gás 23>31
	Conversion_Kit 31>23	Gasart-Umbausatz 31>23	Kit de transformation de gaz 31>23	Kit conversione gas 31>23	Jogo de transf. tipo gás 31>23
	Conversion_Kit 23>31	Gasart-Umbausatz 23>31	Kit de transformation de gaz 23>31	Kit conversione gas 23>31	Jogo de transf. tipo gás 23>31
4	Element of construction	Baugruppe	Groupe de construction	Gruppo di costruzione	Elemento da construção
1	Gas valve	Gasarmatur	Bloc gaz	Gruppo gas	Automático de gás
2	Pilot injector	Zünddüse	Injecteur de veilleuse	Ugello spia	Injector piloto
3	Pilot electrovalve	Zündgasventil	Tête magnétique d'allumage	Elettrovalvola bruciatore pilota	Válvula de ignição
4	O-ring (10x)	O-Ring (10x)	O-ring (10x)	Anello tenuta (10x)	O-ring (10x)
5	Servovalve	Servoventil	Servovalve	Elettrovalvola principale	Servoválvula
6	O-ring (10x)	O-Ring (10x)	O-ring (10x)	Anello tenuta (10x)	O-ring (10x)
7	Screw (10x)	Schraube (10x)	Vis (10x)	Vite (10x)	Parafuso (10x)
8	O-ring (10x)	O-ring (10x)	O-ring (10x)	Anello tenuta (10x)	O-ring (10x)
9	Microswitch	Mikroschalter	Microrupteur	Microinterruttore	Microinterruptor
10	Gas supply pipe	Gaszuführungsrohr	Tuyau d'arrivée gaz	Raccordo	Tubo condutor de gás
11	O-ring (10x)	O-Ring (10x)	O-ring (10x)	Anello tenuta (10x)	O-ring (10x)
12	O-ring	O-Ring	O-ring	Anello tenuta	O-ring
13	Poppet valve (GN)	Gasventil (GN)	Soupape gaz (GN)	Valvola gas (GN)	Válvula de gás (GN)

Tipos de aplicaciones Types of appliances	Gerätetypen Types de chaudières	Paese Country Land Pay Paese Pais	Tipo apparecchi Tipos de aparelhos
Aparato Appliance Gerat Chaudiere Apparecchio Aparelho	número el ordenar ordering no. Bestell-Nr. numero de commande n° d'ordine n° de pedido	Paese Country Land Pay Paese Pais	observaciones remarks Bemerkungen remarques osservazioni Observações
GWH10-2 COD E F4 23 S1805	7 701 331 605	Colômbia	
GWH10-2 COD E F4 31 S1805	7 701 431 520	Colômbia	
GWH16-2 COD E F4 23 S1805	7 703 331 735	Colômbia	
GWH16-2 COD E F4 31 S1805	7 703 431 734	Colômbia	
GWH10-2 COD E F4 31 S4105	7 701 431 513	Equador	
GWH13-2 COD E F4 31 S4105	7 702 431 639	Equador	
GWH16-2 COD E F4 31 S4105	7 703 431 727	Equador	

Bosch Thermotechnik GmbH
 Sophienstrasse 30-32
 D-35576 Wetzlar
www.bosch-thermotechnology.com